

# RADtouren

2020

Herbst  
D: 4,90 €  
A: 5,60 €  
CH: 9,60 CHF  
BeNeLux: 5,60 €  
I/SPA: 5,60 €

## WELTWEIT-SPEZIAL

Alle  
Touren  
mit GPS-  
Daten

### VIETNAM

Vom Wolkenpass  
ins Mekong-Delta

### ECUADOR

Auf der Allee  
der Vulkane

### JORDANIEN

Wüstenabenteuer

### SÜDAFRIKA

Durchs Weinland  
am Westkap

### PORTUGAL

Liebeserklärung  
an die Algarve

### SICHERHEIT

So haben Langfinger  
keine Chance

### ANHÄNGER

Wenn's mal wieder  
mehr Gepäck ist

# Fernweh

Jetzt die Traumreise planen!

IM TEST: E-Crossbikes für Straße und Gelände



E-Bike Manufaktur TX20

4483,94 Euro



Der Dämpfer lässt sich leicht einstellen, der Aufwand für ein individuelles Setup lohnt sich



Die bulligen Breitreifen rollen komfortabel auf der Straße und in leichtem Gelände

Die E-Bike-Spezialisten aus Oldenburg schicken als einziger Hersteller ein vollgefedertes Modell ins Rennen. Das TX20 meint es gut mit seinen Fahrgästen und bietet üppigen Fahrkomfort: 100 Millimetern Federweg an Gabel und Hinterbau. An der hohen Front kommt der ergonomisch gebogene Lenker den Handgelenken entgegen, aufrecht und entspannt sitzt man mit viel Übersicht im Sattel. Das Komfort-Highlight ist aber das vollgefederte Fahrwerk. Entkoppelt vom Untergrund, surft man mit dem TX20 beschwingt über Straßen und Waldwege. Dabei geht es nicht nur um Bequemlichkeit, die Federung verbessert spürbar die Bodenhaftung und ermöglicht besonders auf unbefestigten Wegen ein kontrollierteres Handling. Mit 30 Kilo Systemgewicht geht dem TX20 zwar ein wenig die Dynamik ab, das Gewicht unterstreicht aber eher den laufruhigen Charakter des E-Bikes, als dass es negativ auffällt. Bei stabiler Straßeneinlage macht es richtig Freude, vollgefedert über die Piste zu gleiten, in schnellen Kurven leicht in die Federung zu sinken und das traktionsstarke Fahrwerk arbeiten zu lassen. Der starke Bosch-CX-Motor treibt das TX20 auch Anstiege hoch, mit sehr aufrechter Sitzposition ist es aber eher in flacheren Gefilden und auf der Straße Zuhause. Zuladung ist kein Problem für das gemütliche Fully, Freunde komfortabler Radtouren werden von diesem E-Bike begeistert sein!

**Fazit:** Stabil und gewichtiges Touren-Pedelec, das mit Laufruhe und traktionsstarker Vollfederung zu gefallen weiß. Komfortabler ist E-Bike-Fahren kaum möglich!

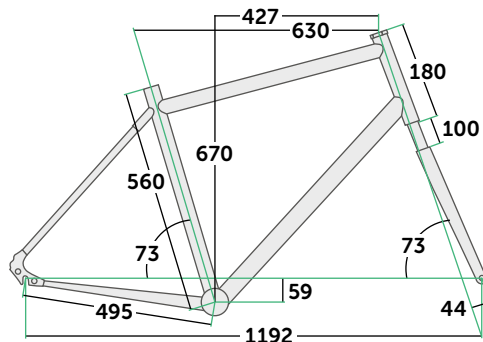

TECHNISCHE DATEN

Rahmen	Alu
Gabel	SR Suntour Mobie25 (luftgefedert)
Rahmenhöhen	He 50, 56, 60 cm
Gewicht	30,6 kg
Entfaltung	2,12–8,09 m/Kurbelumdrehung
Zul. Gewichte*	140/25 kg
Schaltung	Shimano Deore 10-Gang Ketten-schaltung, 11-42 Z.
Kurbelsatz	Lasco, 170 mm, 38 Z.
Motor**	Bosch Performance Line CX (Gen4)/85 Nm
Display	Bosch Intuvia/4 Modi
Akku	Bosch Powertube 625/625 Wh
Bremsen	Shimano Deore hydr. Scheiben-bremsen 180/180 mm
Laufräder	Schürmann Yak 25 584x25, 36 Speichen, Naben: Shimano Deore/Shimano Deore
Reifen	27,5" Schwalbe Super Moto-X 62-584
Vorbau/Lenker	Alu, 100 mm/ Alu, gekröpft (680 mm)
Sattel/Sattelstütze	Ergon SFC30/Alu, starr
Lichtanlage vo./hi.	B&M IQ-XS E/Shine Evo (integriert)
Gepäckträger	Racktime (System, Bügel, 2 Ebenen)
Griffe/Ständer	Ergon GP1/Pletscher Hinterbau-ständer
Sonstiges	RockShox Monarch RT Dämpfer, Steckachsen, 2 Paar Flaschen-halter-Ösen, Alu-Schutzbleche
Garantie	5 Jahre

Radreisen	●●●●○	Fahrleistung	●●●●○
Alltag	●●●●○	Komfort	●●●●●
Gelände	●●●●○	Ausstattung	●●●●○
E-Qualität	●●●●○	Preis/Leistung	●●●●○

Fahrverhalten	träge	○○○●○○○○○○	wendig
Sitzposition	komfortabel	●○○○○○○○○○○	sportlich

\* Gesamt/Träger hinten \*\* Hersteller/max. Drehmoment

**NOTE**  
**RAD**touren  
Test SPEZIAL 2020  
**1,5**